

MODEL / MODÈLE / MODELO:ODP10444

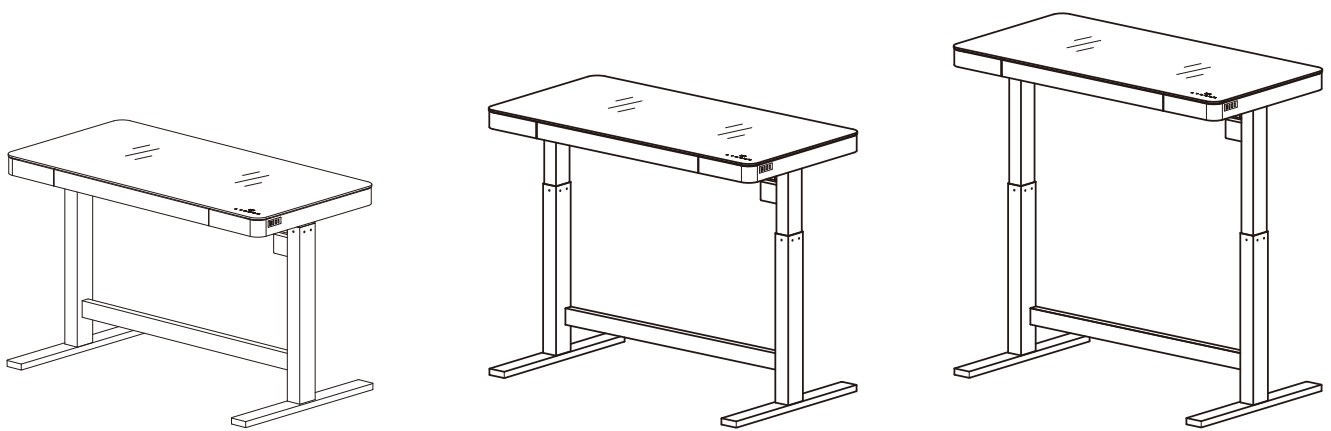

1-866-661-1218

www.tsicustomerservice.com



Twin-Star International, Inc. Delray Beach, FL 33445



THANK YOU!

Thank you for purchasing a Twin-Star International product, designed in the U.S.A. We hope it brings you many years of enjoyment. Please take a moment of your time to register your new purchase:

www.tsicustomerservice.com.

For new users simply select the category that applies to the product you've purchased and fill out the product registration form. Once the registration process is complete you will be able to:

- Register one or multiple products
- Order parts
- Download user manuals
- Request product information or assistance

When registering your product be sure to sign up for Twin-Star International updates, which will keep you informed of important service information, provide helpful tips about our products, and make it easier if you should ever have to contact our technical support group.

Twin-Star International values your privacy and will never share your personal information with other organizations. The information you submit is used only for purposes of providing product related services to you.

If you are unable to register your product, please save your proof of purchase for part replacement purposes.

MERCI!

Nous vous remercions d'avoir acheté un produit Twin-Star International, conçu aux États-Unis. Nous espérons qu'il saura vous procurer des années de satisfaction. Veuillez prendre un moment pour enregistrer votre nouvel achat :

www.tsicustomerservice.com.

Pour les nouveaux utilisateurs, sélectionnez simplement la catégorie qui s'applique au produit que vous avez acheté et remplissez le formulaire d'enregistrement du produit. Une fois le processus d'enregistrement complété, vous serez en mesure de:

- Enregistrer un ou plusieurs produits
- Commander des pièces
- Télécharger le manuel de l'utilisateur
- Demander de l'information ou de l'assistance sur le produit

Quand vos enregistrerez votre produit, assurez-vous de vous abonner aux mises à niveau de Twin-Star International, lesquelles visent à vous tenir au fait de toute information importante pour le service, à vous fournir des conseils utiles sur nos produits et à accélérer le processus si vous deviez contacter notre groupe de soutien technique. Twin-Star International se soucie de la protection de vos renseignements personnels et ne partagera jamais votre information personnelle avec d'autres organisations. L'information que vous soumettez est utilisée uniquement pour vous fournir des services en relation avec votre produit.

Si vous ne parvenez pas à enregistrer votre produit, s'il vous plait gardez votre reçu comme preuve d'achat pour tout remplacement de pièces.

GRACIAS!

Gracias por comprar un producto de Twin-Star International, diseñado en los E.U.A.

Esperamos que le brinde muchos años de disfrute. Por favor, tómese un momento de su tiempo para registrar su compra nueva:

www.tsicustomerservice.com.

Para los usuarios nuevos, simplemente seleccione la categoría que se aplica al producto que ha comprado y rellene el formulario de registro del producto. Una vez finalizado el proceso de registro, usted podrá:

- Registrar uno o varios productos
- Realizar pedidos de piezas
- Descargar manuales de usuario
- Solicitar información o asistencia sobre el producto

Cuando registre su producto, asegúrese de suscribirse a las actualizaciones de Twin-Star International, las cuales le mantendrán informado sobre la información importante de servicio, le proporcionarán consejos útiles acerca de nuestros productos, y le facilitarán cuando tenga que contactar a nuestro grupo de soporte técnico.

Twin-Star International valora su privacidad y nunca compartirá su información personal con otras organizaciones. La información que usted envíe sólo se utiliza para fines de proporcionarle servicios relacionados con los productos.

Si usted no puede registrar su producto, por favor guarde el comprobante de compra para el propósito de reponer piezas.

DEPENDABLE CUSTOMER SERVICE

Questions? Our message centers are available 7 days a week 24 hours a day at our toll-free help line. Our Customer Service department is available Monday – Friday 8:30 am – 5:30 pm EST. We can help you with assembly and if necessary, replace damaged/missing parts.



NO NEED TO RETURN
TO STORE!



Contact us at:

www.tsicustomerservice.com
for troubleshooting and
technical support.



For assistance with assembly or
installation, parts and customer
service, call:

1-866-661-1218
English, French, Spanish
8:30 AM – 5:30 PM Monday – Friday



Please have your store
receipt, instruction manual,
and part number ready when
you call.

UN SERVICE À LA CLIENTÈLE FIABLE

Questions? Nos centres d'appels sont disponibles 7 jours sur 7 et 24 heures sur 24 avec notre ligne d'assistance sans frais. Notre service à la clientèle est disponible du Lundi au Vendredi 8h30-17h30 HNE. Nous pouvons vous assister à l'assemblage et, si nécessaire, remplacer les pièces endommagées / manquantes.



UN SERVICE À LA
CLIENTÈLE FIABLE!



Contactez-nous au:

www.tsicustomerservice.com
pour le service de dépannage et
de soutien technique.



Pour assistance quant au montage
ou installation, pièces de rechange
ou service à la clientèle. Contactez:

1-866-661-1218
Anglais, Français, Espagnol
8h30-17h30 Lundi - Vendredi



Veuillez avoir en main, avant
de nous contacter, la facture de
votre marchand, votre manuel
d'instruction et le numéro de
pièce requise.

SERVICIO DE ATENCIÓN AL CLIENTE FIABLE

¿Tiene preguntas? Nuestro Centro de mensajes está disponible 7 días de la semana, 24 horas del día con nuestra línea de ayuda gratuita. Nuestro departamento de Servicio al Consumidor está disponible de Lunes a Viernes, de 8:30 am hasta las 5:30 pm EST. Le podemos ayudar con ensamblaje y si es necesario con el reemplazo de piezas dañadas o pérdidas.



NO ES NECESARIO
DEVOLVERLO A LA TIENDA!



Comuníquese con
nosotros en:

www.tsicustomerservice.com
para solución de problemas y
soporte técnico.



Para asistencia con la instalación
o ensamblaje, repuestos y
servicio al consumidor, llame al:

1-866-661-1218
Inglés, Francés, Español
8:30 AM – 5:30 PM Lunes – Viernes



Tenga a la mano su recibo
de la tienda, el manual de
instrucciones, y el número
de la pieza cuando realice la
llamada.

Important Instructions

When using electrical appliances, basic precautions should always be followed to reduce the risk of fire, electrical shock, and injury to persons including the following:

Warning:

Make sure the unit is turned off and unplugged before cleaning the table.

Do not connect the power supply to a household power outlet with wet hands, as it may cause fire, electric shock or injury to the person.

Do not operate this unit if the cord or plug is damaged, after a malfunction or if it has been dropped or damaged in any manner.

For indoor use only.

Instructions Importantes

Lorsque nous utilisons les appareils électriques, les précautions de base devraient toujours être respectées afin de réduire les risques de l'incendie, les chocs électriques, et les blessures humaines comme suit:

Avertissement:

Assurer que l'unité est désactivée et débranchée avant de nettoyer la table.

Il est interdit de relier la sous d'alimentation à la prise de puissance domestique par les mains mouillées, ça peut provoquer un incendie, un choc électrique ou une blessure humaine.

Il est interdit d'opérer l'unité avec un cordon ou une fiche endommagé après les défaillances de l'appareil, ou s'il a été abandonné ou endommagé en aucune manière.

Pour l'utilisation à l'intérieur seulement.

Instrucciones Importantes

Cuando se utilizan aparatos eléctricos hay ciertas precauciones que se deben seguir para reducir el riesgo de incendio, descarga eléctrica y lesiones a personas, incluyendo lo siguiente:

Advertencia:

Asegúrese de que la unidad esté apagada y desenchufada antes de limpiar la mesa.

No conecte la fuente de alimentación a una toma de corriente doméstica con las manos mojadas, ya que podría provocar un incendio, descargas eléctricas o lesiones a la persona.

No haga operar el aparato con un cable o enchufe dañado o después de un mal funcionamiento, o si se ha caído o dañado de alguna manera.

Sólo para uso en interiores. solamente.

Product Specifications / Spécifications du Produit / Especificaciones del Producto

Input Voltage/ Tension d'entrée / Voltaje de entrada	100-240V
Output Voltage / Tension de sortie / Voltaje de salida	24V DC 2.0A
USB Output / Sortie USB / Salida de USB	2.4 A
Max Load / Charge Max / Carga maxima	45.4 kg (100 lbs)
Load speed / Vitesse de charge / Velocidad de carga	20mm (7.9 in) /s
Lift range / Course d'élévation / Rango de elevación	74.8 cm-119.3 cm (29.4 in.-46.9 in.)

Operation

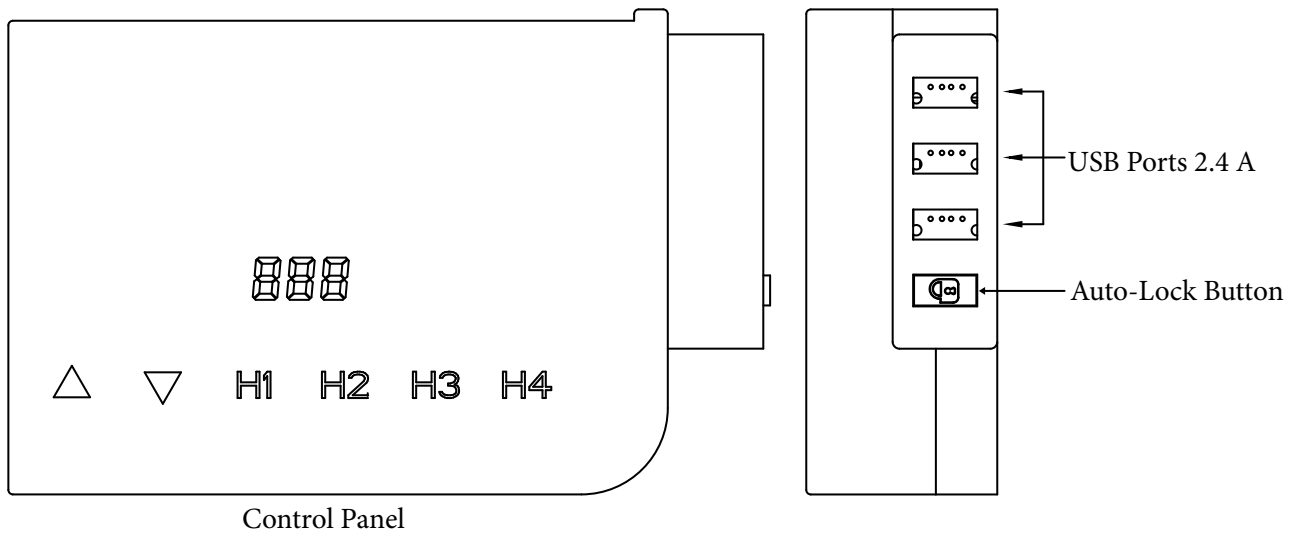

Auto-Lock Button:

Press this button to lock the touch-screen. This will avoid accidentally engaging the controls after the desired height has been set. Press the button again to unlock the touch-screen to re-adjust the height.

Display:

The display will indicate the height of the table (inches).

When the table has reached the lowest setting the display will indicate “bot”.

When the table has reached the highest setting the display will indicate “top”.

Touch and hold one of the memory buttons (H1-H4) for 3 seconds when the table is in the desired height position in order to set a memory height. The table will automatically return to the set height when the corresponding memory button is touched.

Touch and hold the ▽ button to lower the table and release when it arrives at the desired height. The table is at the lowest height setting when “bot” is displayed.

Touch and hold the △ button to raise the table and release when it arrives at the desired height. The table is at the highest height setting when “top” is displayed.

USB Ports:

There are 3 USB ports suitable for charging devices with 2.4A charging power requirement (or lower). The USB ports will pause charging temporarily when the height of the table is being adjusted and the motor is in use.

Opération

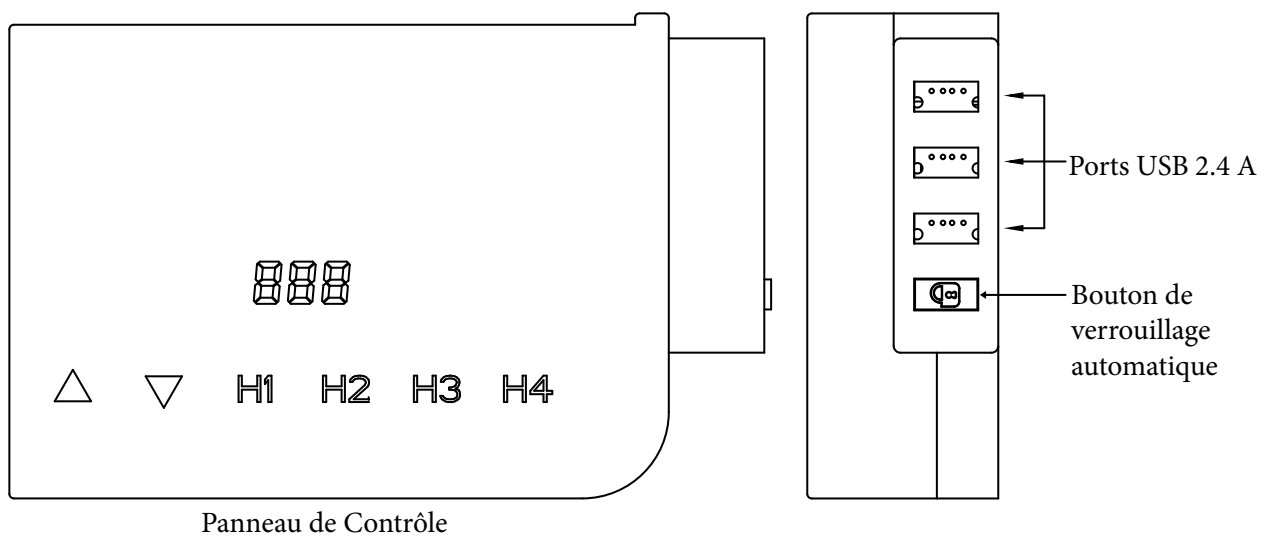

Bouton de verrouillage automatique :

Appuyer sur ce bouton pour fermer l'écran tactile. Cela permettra d'éviter les contrôles après la participation souhaitée par la hauteur configurée. Appuyer encore sur le bouton pour déverrouiller l'écran tactile afin de réajuster la hauteur.

Affichage:

L'affichage signale la hauteur de la table (pouces).

Quand le tableau a atteint le plus bas niveau de l'affichage signalera "bas".

Lorsque la table a atteint le niveau le plus haut, l'affichage signalera "haut".

Toucher et maintenir un des boutons de mémoire (H1-H4) pendant 3 secondes quand la table est à la hauteur désirée en mémoire afin de fixer une hauteur. La table va automatiquement revenir à sa hauteur lorsque le bouton de mémoire correspondant est touché.

Toucher et maintenir le bouton ▽ pour baisser la table et la libération lorsqu'il arrive à la hauteur désirée. La table est à la hauteur la plus basse configurée lorsque "bas" est affiché.

Toucher et maintenir le bouton △ à soulever la table et la libération quand il arrive à la hauteur désirée. La table est à la hauteur la plus haute configurée lorsque "haut" est affiché.

Ports USB :

Il y a 3 ports USB convenant aux appareils de recharge avec l'exigence de puissance de recharge 2.4A (ou moins).

Les ports USB se pausent en faisant temporairement la recharge lorsque la hauteur de la table est ajustée et le moteur est en usage.

Operación

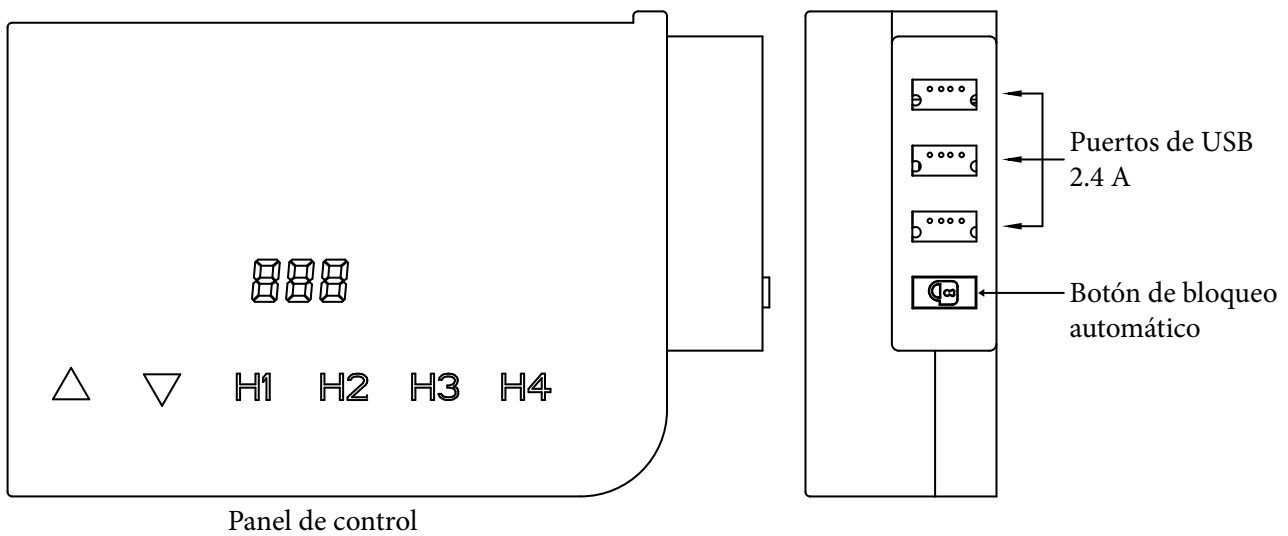

Botón de bloqueo automático:

Esto evitará que accidentalmente la participación de los controles después de la altura deseada se ha establecido.

Pantalla:

La pantalla indicará la altura de la mesa (pulgadas).

Cuando la mesa ha alcanzado el ajuste más bajo, la pantalla indicará "bot".

Cuando la mesa ha alcanzado el mayor ajuste de la pantalla indicará "top".

Toque y mantenga presionado uno de los botones de memoria (H1-H4) por 3 segundos cuando la mesa está en su posición más elevada con el fin de establecer una altura de memoria. La mesa volverá automáticamente a la altura establecida cuando se toca el botón de memoria correspondiente.

Toque y mantenga pulsado el botón ▽ para bajar la mesa y suelte cuando llega a la altura deseada.

La mesa está en el nivel más bajo de altura cuando se muestra "bot".

Toque y mantenga presionado el botón △ para levantar la mesa y suelte cuando llega a la altura deseada.

La mesa está en el nivel más bajo de altura cuando se muestra "top".

Puertos de USB:

Hay 3 puertos USB adecuados para los dispositivos de carga con la carga demanda de potencia 2.4A (o inferior).

Los puertos USB hará una pausa de carga temporalmente cuando la altura de la mesa se está ajustando y el motor está en uso.

FCC

Warning: Changes or modifications to this unit not expressly approved by the party responsible for compliance could void user's authority to operate the equipment.

NOTE: This equipment has been tested and found to comply with the limits for Class B digital device, pursuant to part 15 of the FCC Rules. These limits are designed to provide reasonable protection against harmful interference in a residential installation. This equipment generates, uses, and can radiate radio frequency energy and, if not installed and used in accordance with the instructions, may cause harmful interference to radio communications.

However, there is no guarantee that interference will not occur in a particular installation. If this equipment does cause harmful interference to radio or television reception, which can be determined by turning the equipment off and on, the user is encouraged to try to correct the interference by one or more of the following measures:

- Reorient or relocate the receiving antenna.
- Increase the separation between the equipment and the receiver.
- Connect the equipment into an outlet on a circuit different from that to which the receiver is connected.
- Consult the dealer or an experienced radio/TV technician for help.

This device complies with Part 15 of the FCC Rules. Operation is subject to the following two conditions:

- (1) This device may not cause harmful interference, and
- (2) This device must accept any interference received, including interference that may cause undesired operation.

Avertissement: Des changements ou modifications effectués sur cet appareil, non expressément approuvés par la partie responsable de la conformité, pourraient annuler le droit de l'utilisateur concernant l'usage de l'équipement.

REMARQUE: Cet équipement a été testé et reconnu conforme aux normes applicables aux appareils informatiques de Classe B, en vertu de l'article 15 des réglementations de la FCC. Ces normes visent à fournir une protection raisonnable contre les interférences nuisibles dans une installation résidente. Cet appareil génère, utilise et peut diffuser de l'énergie radioélectrique. En conséquence, s'il n'est pas installé et employé conformément aux instructions, il peut provoquer des interférences nuisibles aux communications radio. Toutefois, il n'y a aucune garantie que des interférences ne se produiront pas dans certaines installations. Si l'appareil est à l'origine d'interférences nuisibles vis-à-vis de la réception de la radio ou de la télévision, ce qui peut être déterminé en l'allumant puis en l'éteignant, il est recommandé à l'utilisateur de considérer l'une ou plusieurs des mesures suivantes, pour tenter de remédier à ces interférences.

- Réorienter ou déplacer l'antenne réceptrice;
- Accroître la distance entre l'appareil et le récepteur;
- Brancher l'appareil sur une prise de courant appartenant à un autre circuit que celui du récepteur;
- Obtenir de l'aide auprès du détaillant ou d'un technicien en radio ou en télévision expérimenté.

Cet appareil est conforme à l'alinéa 15 du règlement de la FCC. Son utilisation est soumise aux deux conditions suivantes :

- (1) Cet appareil ne doit provoquer aucune interférence nuisible; et
- (2) Cet appareil doit accepter toute interférence reçue, y compris les interférences pouvant entraîner un fonctionnement indésirable.

Advertencia: Los cambios o modificaciones en esta unidad, que no sean aprobados directamente por la parte responsable del cumplimiento, podrían anular el derecho de operar el equipo por parte del usuario.

NOTA: Este equipo ha sido probado y cumple con los límites especificados para dispositivos digitales de Clase B, conforme a la parte 15 de las Normas de la FCC. Estos límites están diseñados para proporcionar una protección razonable contra las interferencias que sean perjudiciales en una instalación residencial. Este equipo genera, utiliza y puede irradiar energía de radiofrecuencia y, si no se instala y no se utiliza de acuerdo con las instrucciones, puede causar interferencias perjudiciales en las comunicaciones de radio. Sin embargo, no hay garantía de que no se produzcan interferencias en una instalación en particular. Si este equipo causa interferencias perjudiciales en la recepción de radio o televisión, lo cual puede ser determinado cuando se apaga y enciende este aparato, se recomienda al usuario que intente corregir la interferencia con alguna(s) de las siguientes medidas.

- Reorientar o reubicar la antena de recepción.
- Aumentar la separación entre el equipo y el receptor.
- Conectar el equipo a un tomacorriente de un circuito distinto al que usa el receptor.
- Solicitar ayuda al concesionario o a un técnico con experiencia en radio/TV.

Este dispositivo cumple con la sección 15 de las reglas de la FCC. El funcionamiento está sujeto a las siguientes dos condiciones:

- (1) Este dispositivo no debe causar interferencia perjudicial, y
- (2) Este dispositivo deberá aceptar cualquier interferencia recibida, incluida la interferencia que pudiese causar la operación no deseada.

SAFETY INFORMATION



Please read and understand this entire manual before attempting to assemble, operate or install the product.



WARNING

- Some steps are more easily handled with two adults.

CAUTION

- Before assembly and/or installation, carefully unwrap all parts.
- Locate and set aside the hardware kit before discarding packaging.
- Use care when assembling your new product. Take your time and follow the assembly instructions closely.

INFORMATION DE SÉCURITÉ



Assurez-vous de lire et de comprendre l'intégralité du présent manuel avant de tenter d'assembler, d'utiliser ou d'installer le produit.



AVERTISSEMENT

- Certaines étapes sont plus faciles à effectuer avec l'aide d'un deuxième adulte.

MISE EN GARDE

- Avant l'assemblage et/ou l'installation, vous devez déballer minutieusement toutes les pièces.
- Localisez et mettez de côté le jeu de quincaillerie avant de jeter l'emballage.
- Soyez vigilant lorsque vous assemblez le nouveau produit. Prenez votre temps et suivez attentivement ces instructions.

INFORMACIÓN DE SEGURIDAD



Lea y comprenda completamente este manual antes de intentar ensamblar, usar o instalar el producto.



ADVERTENCIA

- Algunos de los pasos se pueden realizar con mayor facilidad entre dos adultos.

PRECAUCIÓN

- Antes del ensamblaje y/o instalación, desenvuelva cuidadosamente todas las piezas.
- Localice y separe el equipo de accesorios antes de desechar el embalaje.
- Tenga cuidado al ensamblar el nuevo producto. Tómese su tiempo y siga detenidamente las instrucciones de ensamblaje.



MAXIMUM LOAD
45.4 kg / 100 lb

CHARGE MAXIMALE DE
45.4 kg / 100 lb

CARGA MÁXIMA
45.4 kg / 100 lb

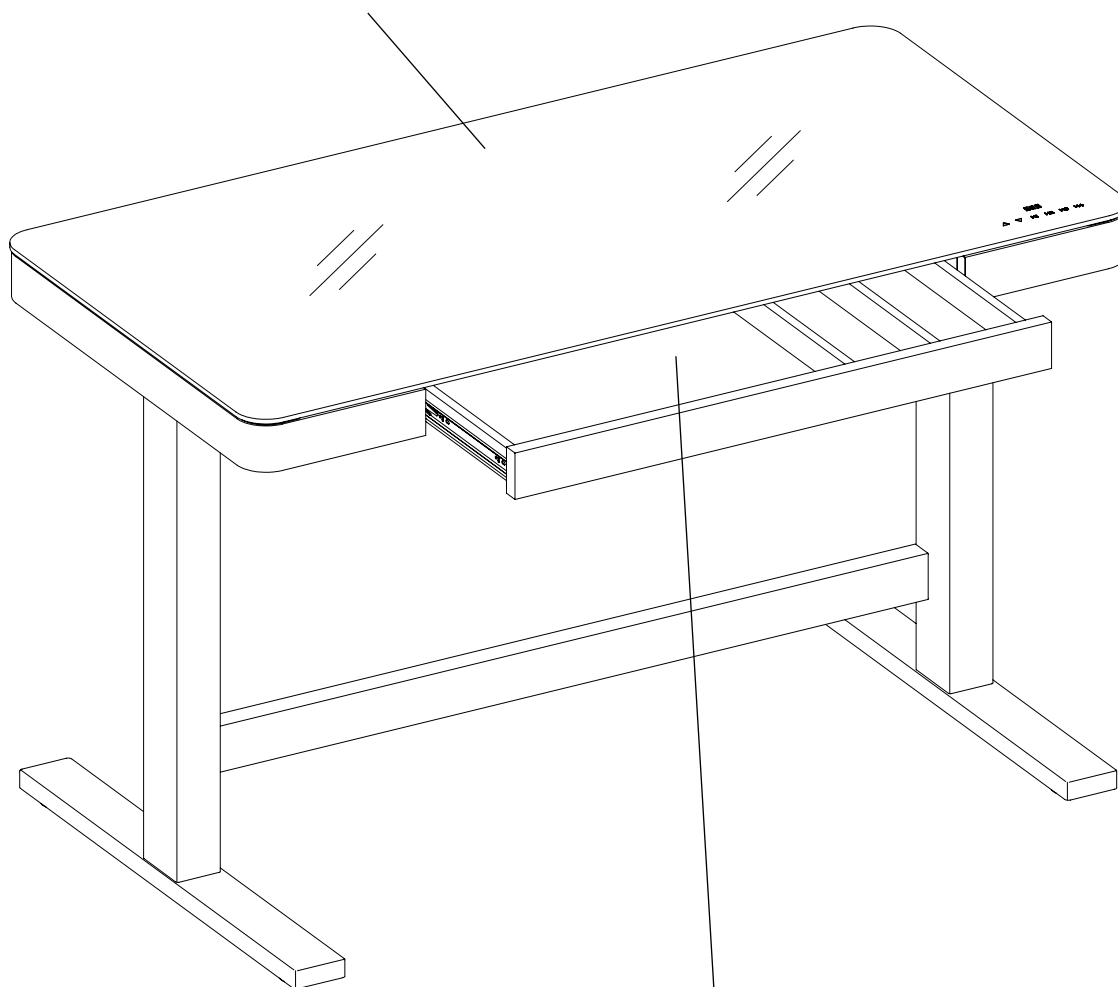

MAXIMUM LOAD
6.9 kg / 15.2 lb

CHARGE MAXIMALE DE
6.9 kg / 15.2 lb

CARGA MÁXIMA
6.9 kg / 15.2 lb

ODP10444

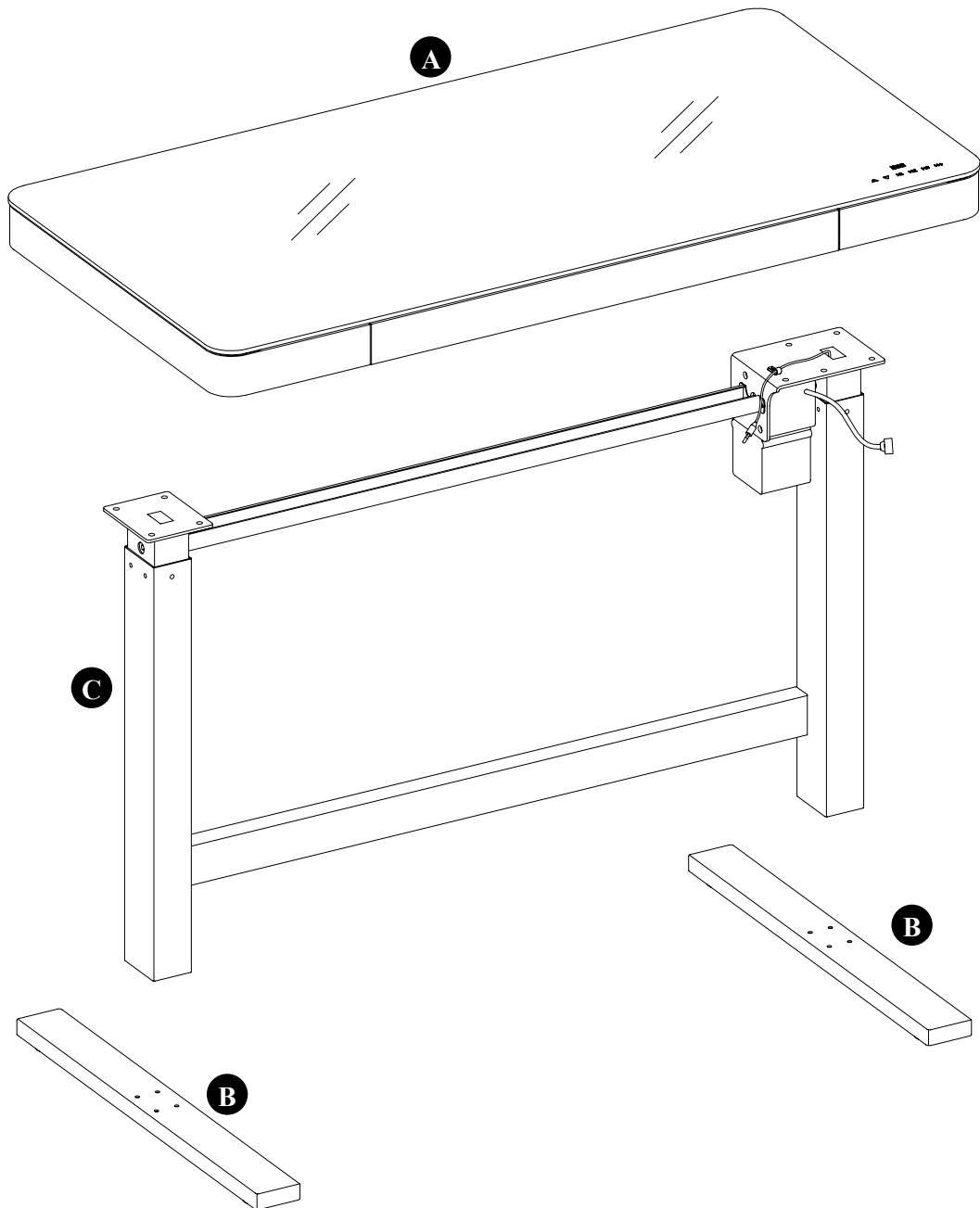

HARDWARE / QUINCAILLERIE / HARDWARE

[x9]

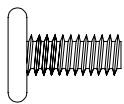

AA

Ø6.3x15mm

[x8]

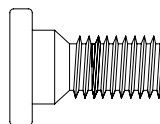

BB

Ø8x18mm

[x1]

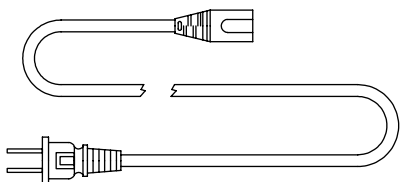

CC

H555-PO-01

[x1]



DD

1

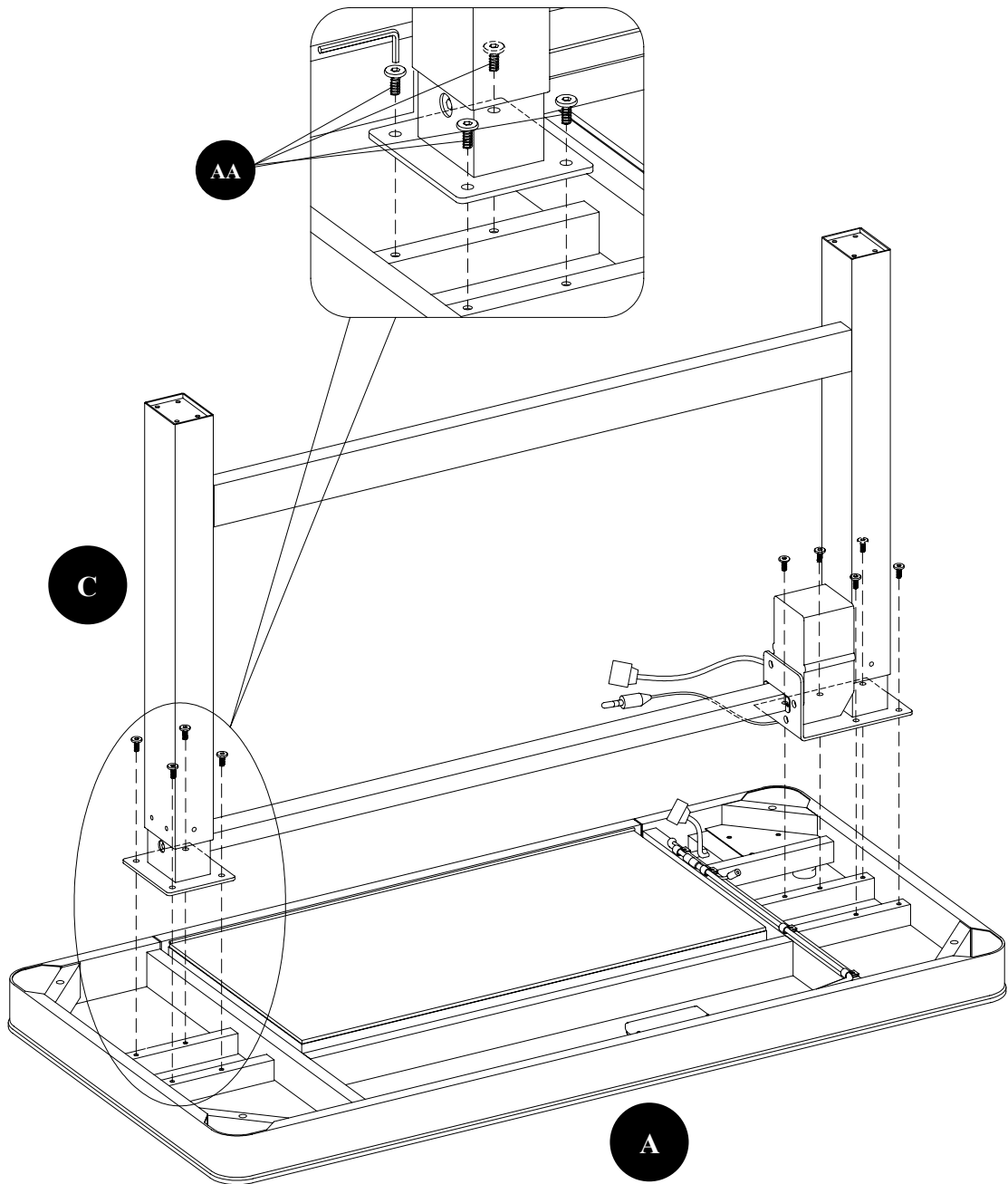

AA

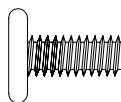

[x9]

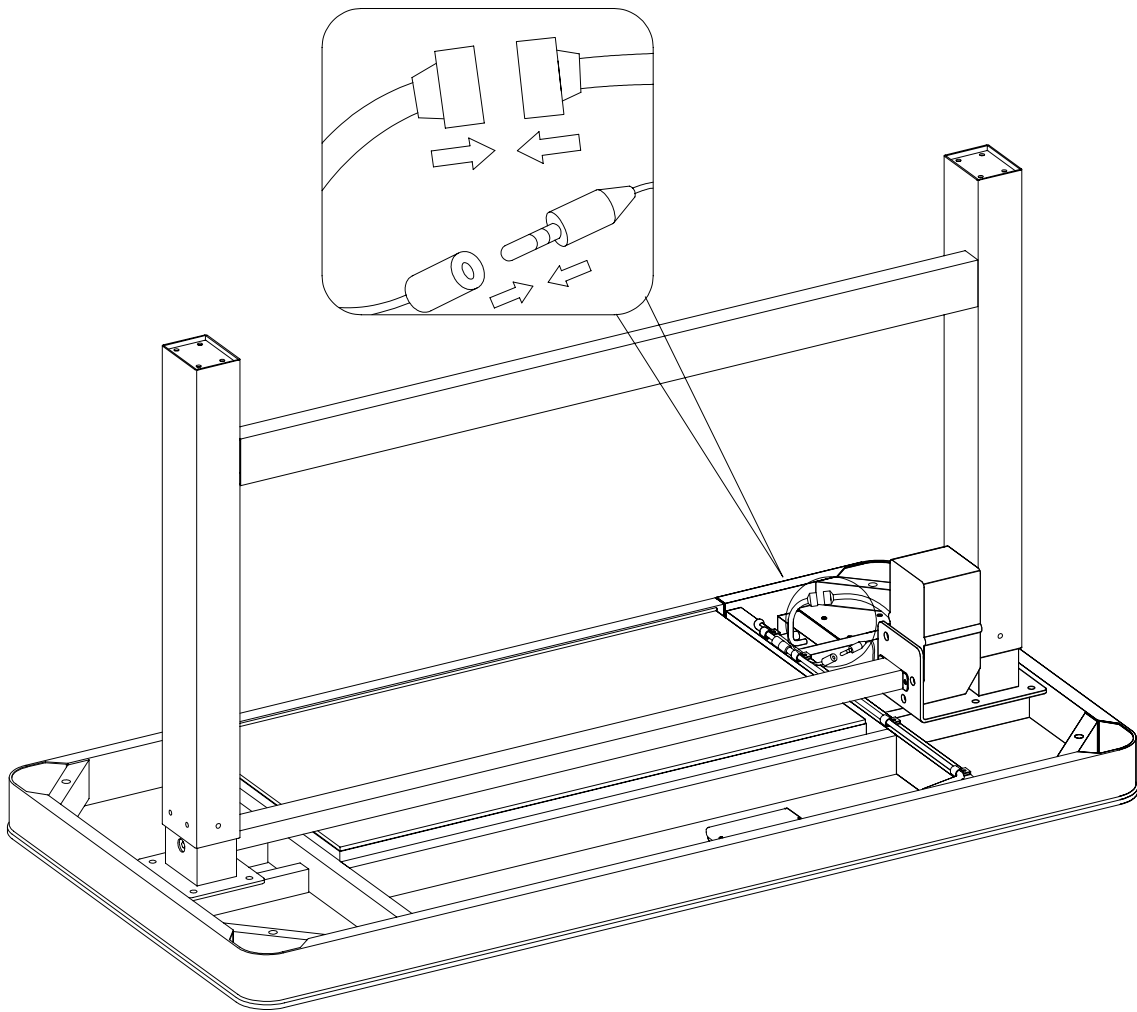

3

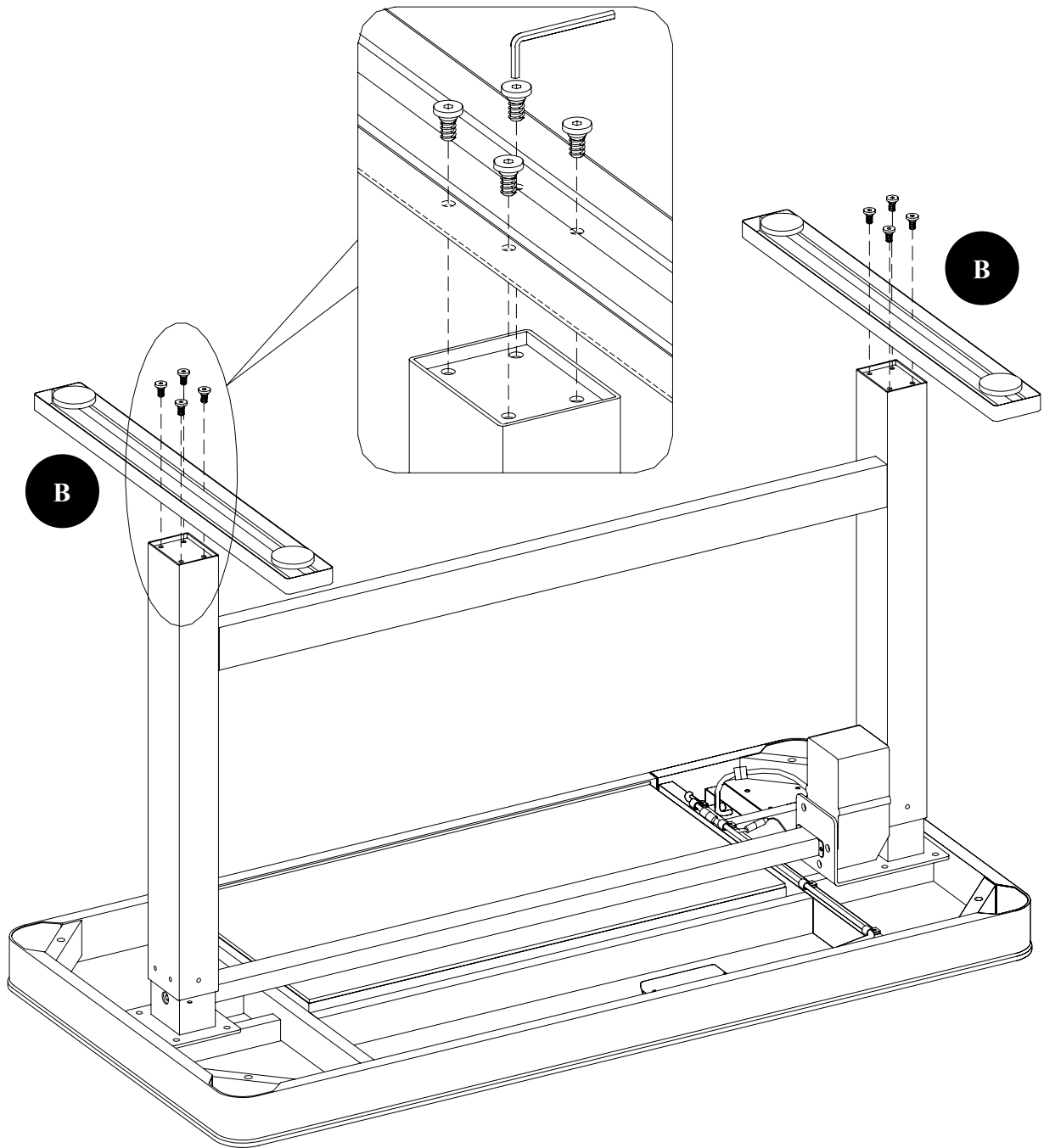

BB

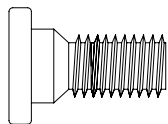

[x8]

4

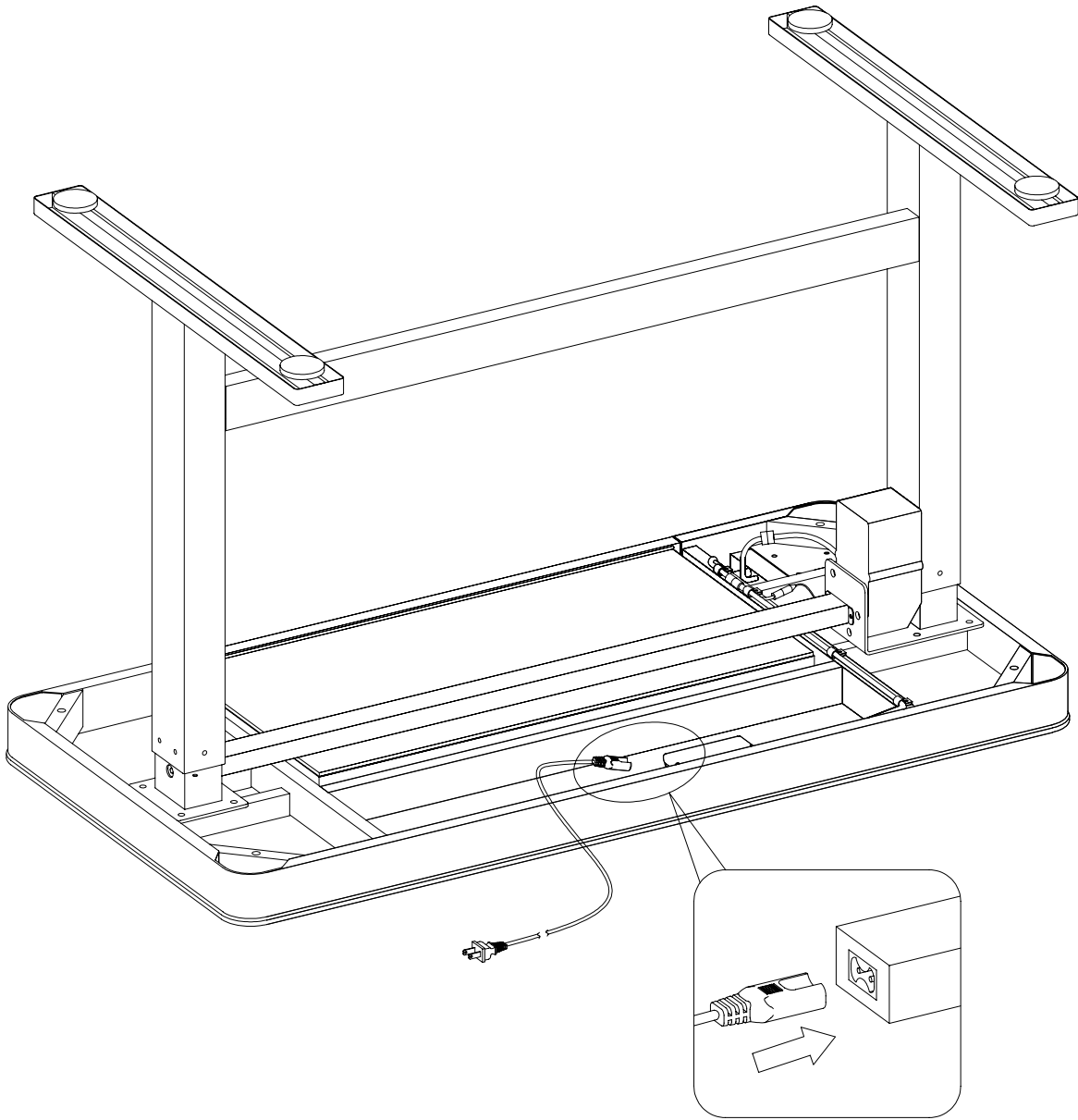

CC

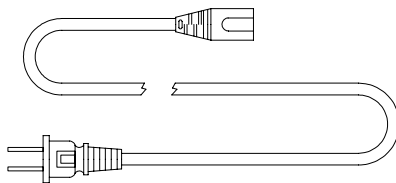

[x1]

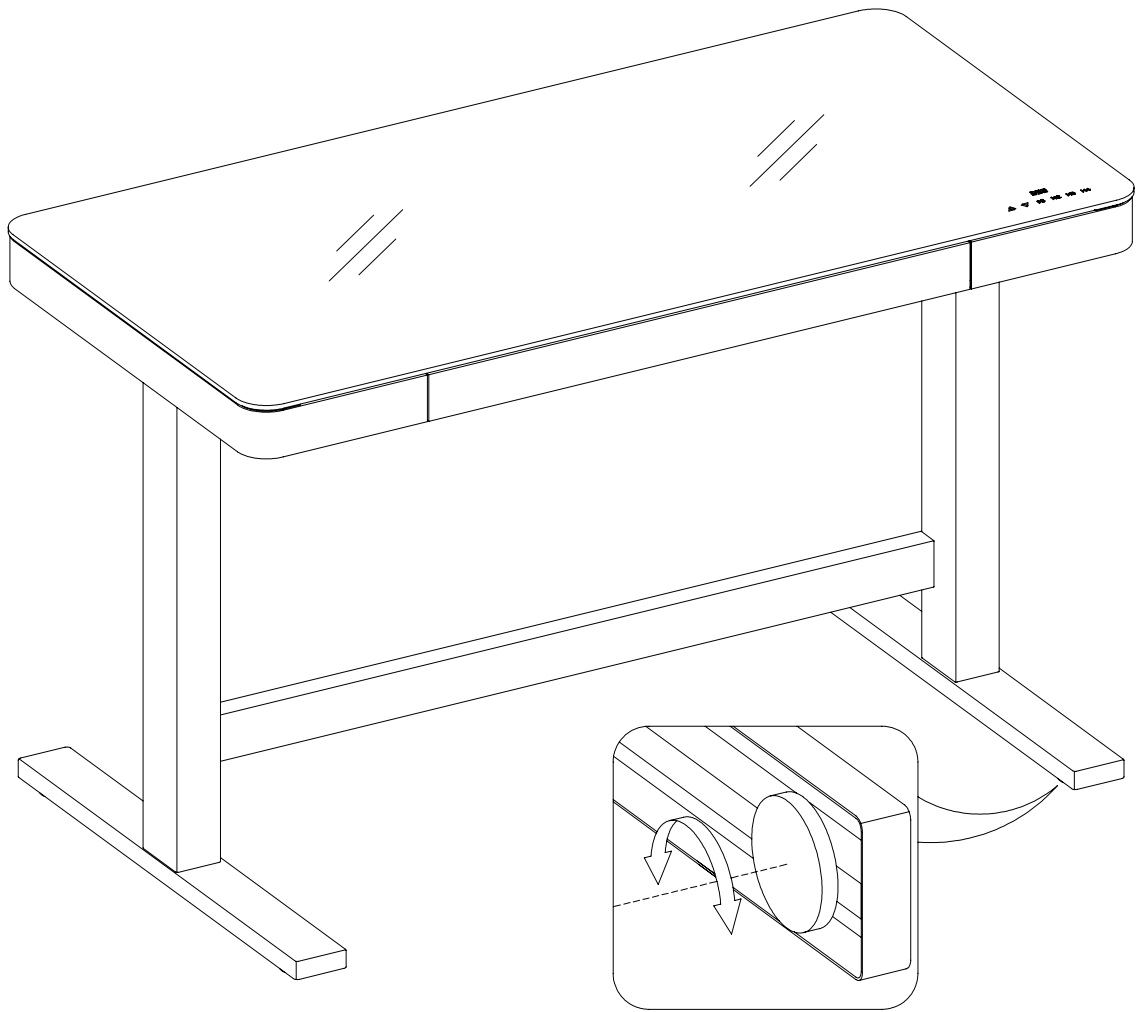

Troubleshooting / Dépannage / Solución de Problemas

Problem	Root Cause	Corrective Action
Display indicates E1	The motor has overheated.	Unplug the power cord and re-plug after 5 minutes.
Display indicates E2	The top load is too heavy.	Reduce the top load to a maximum of 45.4 kg (100 lbs).
	The motor is stuck.	Visually inspect whether there are any foreign materials or objects obstructing the motor and/or its shaft. Unplug the power cord for 5 minutes and then plug in again.
Display indicates E3	The motor is not powered.	Unplug the unit and visually inspect whether there are any loose electrical connections between the power cord to the adaptor, or from the adaptor to the motor. Unplug the power cord for 5 minutes and then plug in again.
Display indicates E4	Motor voltage is too low.	Ensure that the power adapter is the same as supplied with the table according to the specifications described on page 4. Unplug the power cord for 5 minutes and then plug in again.

Problème	Cause de base	Action corrective
Affichage signale E1	Le moteur a surchauffé.	Débrancher le cordon d'alimentation et la réinsertion après 5 minutes.
Affichage signale E2	La charge est trop lourde.	Réduire la charge à un maximum de 45.4 kg (100 lbs).
	Le moteur est coincé.	Inspecter visuellement s'il existe les matériels ou les objets étrangers entravant le moteur et /ou ses arbres. Débrancher le cordon d'alimentation et la réinsertion après 5 minutes.
Affichage signale E3	Le moteur n'est pas alimenté.	Débrancher l'unité et inspecter visuellement s'il toutes les connexions électriques entre le cordon d'alimentation et l'adaptateur, ou entre l'adaptateur et le moteur. Débrancher le cordon d'alimentation et la réinsertion après 5 minutes.
Affichage signale E4	La tension de moteur est trop faible.	S'assurer que l'adaptateur de puissance est le même que celui fourni par la table selon les spécifications décrites dans la page 4. Débrancher le cordon d'alimentation et la réinsertion après 5 minutes.

Problema	Causa Principal	Acción correctiva
La pantalla indica E1	El motor se ha sobrecalentado.	Desenchufe el cable de alimentación y vuelva a conectarlo después de 5 minutos.
La pantalla indica E2	La carga máxima es demasiado pesado.	Reduce la carga superior a un máximo de 45.4 kg (100 lbs).
	El motor está atascado.	Inspecciona visualmente si hay algún material extraño o objetos que obstruyen el motor y / o su eje. Desenchufe el cable de alimentación y vuelva a conectarlo después de 5 minutos.
La pantalla indica E3	El motor no está alimentado.	Desenchufe la unidad e inspeccione visualmente si hay conexiones eléctricas sueltas entre el cable de alimentación al adaptador, o desde el adaptador al motor. Desenchufe el cable de alimentación y vuelva a conectarlo después de 5 minutos.
La pantalla indica E4	El voltaje del motor es demasiado baja.	Asegúrese de que el adaptador de corriente es la misma que se suministra con la mesa de acuerdo con las especificaciones descritas en la página 4. Desenchufe el cable de alimentación y vuelva a conectarlo después de 5 minutos.

**CARE /
MAINTENANCE**

Care and Maintenance

- Use a soft, clean cloth that will not scratch the surface when dusting.
- Use of furniture polish is not necessary. Should you choose to use polish, test first in an inconspicuous area.
- Using solvents of any kind on your furniture may damage the finish.
- Never use water to clean your furniture as it may cause damage to the finish.
- Always use coasters under beverage glasses and flowerpots.
- Liquid spills should be removed immediately, as it may damage the furniture. Use a soft, clean cloth and blot the spill gently. Avoid rubbing.
- Always use protective pads under hot dishes and plates. Heat can cause chemical changes that may create spotting within the furniture.

We hope you enjoy your purchase for many years. Thank you for your purchase!

**SOIN /
ENTRETIEN**

Soin / Entretien

- Lors de l'époussetage, utilisez un chiffon doux et propre qui n'égratigne pas la surface.
- Il n'est pas nécessaire d'utiliser du poli à meuble. Si vous décidez d'utiliser du poli à meuble, veuillez d'abord en faire l'essai dans un endroit moins en évidence.
- L'utilisation de solvant de quelque sorte sur votre ameublement peut endommager le fini.
- Ne jamais utiliser d'eau pour nettoyer votre ameublement car cela peut endommager le fini.
- Utilisez toujours des dessous de verre sous les verres/tasses des breuvages et sous les pots à fleur.
- Tout déversement de liquide doit être enlevé immédiatement car cela peut endommager l'ameublement. Utilisez un chiffon doux et propre et éponger délicatement le déversement. Évitez de frotter.
- Utilisez toujours des tampons protecteurs sous les plats et les assiettes chaudes. La chaleur peut causer des changements chimiques qui peuvent créer des taches sur l'ameublement.

Nous vous souhaitons des années de plaisir avec l'utilisation de votre achat. Nous vous remercions pour votre achat!

**CUIDADO /
MANTENIMIENTO**

Cuidado / Mantenimiento

- Use un paño suave y limpio que no raye la superficie cuando elimine el polvo.
- El uso de cera para muebles no es necesario. Si elige utilizar la cera, realice primero una prueba en un área discreta.
- Usar solventes de cualquier clase en sus muebles puede dañar el acabado.
- Nunca utilice agua para limpiar sus muebles, ya que puede causar daños en el acabado.
- Siempre utilice posavasos para colocar los vasos de bebidas y las macetas.
- Los derrames de líquidos se deben recoger inmediatamente, ya que pueden dañar el mueble. Utilizar un paño suave y limpio y seque el derrame con cuidado. Evite frotar.
- Siempre utilice almohadillas protectoras debajo de los platos y vajillas calientes. El calor puede causar cambios químicos los cuales pueden crear manchas en los muebles.

Esperamos que disfrute su compra durante muchos años. ¡Gracias por su compra!

REPLACEMENT PARTS ODP10444

PIÈCES DE REMPLACEMENT ODP10444

PARTES DE REPUESTO ODP10444

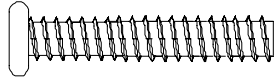

FF

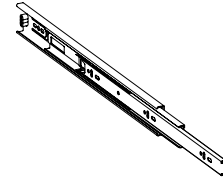

GG

PH-DSLPCDS3514

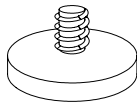

HH

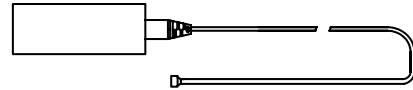

II

H555-PO-02



JJ

PH-WMCWHT003

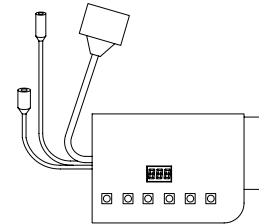

KK

H555-CO-01

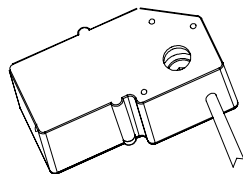

LL

H555-MO-01

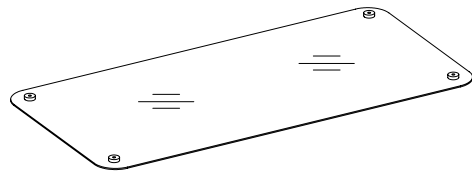

D

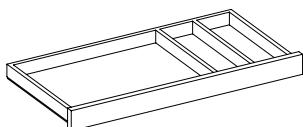

E